

BTX2 FM

INTERKOMOWY SYSTEM
KOMUNIKACYJNY

Bluetooth®

INSTRUKCJA
OBSŁUGI

BTX2 FM

 **MIDLAND**®

BtX2 FM to zaawansowany interkom motocyklowy o aerodynamicznym kształcie i wygodnymi, łatwo dostępnymi 3 przyciskami sterującymi.

Każdy zestaw posiada po 2 rodzaje mocowań i po 2 mikrofony, aby dopasować się bez problemu do każdego rodzaju kasku.

Podstawowe własności

- ✓ Interkom kierowca-pasażer lub motocykl-motocykl do 800m.
- ✓ Możliwość połączenia do 4 osób (z funkcją „uniwersalny interkom”).
- ✓ Stereofoniczne radio FM z RDS.
- ✓ Możliwość podłączenia telefonu, co pozwala rozmawiać i słuchać muzyki stereo.
- ✓ Możliwość podłączenia nawigacji GPS.
- ✓ Możliwość podłączenia radiotelefonu PMR-446 z wbudowanym lub zewnętrznym modułem Bluetooth.
- ✓ Możliwość przewodowego podłączenia radiotelefonu PMR-446 lub odtwarzacza MP3.
- ✓ Aktualizacja oprogramowania i modyfikacja ustawień z komputera przez złącze USB.

Dostępne wersje

- BTX2 FM single dla jednego użytkownika.
- BTX2 FM Twin komplet 2 urządzeń.

Zawartość opakowania

- Moduł BTX2 FM.
- Zestaw audio z parą płaskich głośników stereo, mikrofonem na wysięgniku do kasków otwartych i drugim mikrofonem na przewodzie do kasków zamkniętych.
- Mocowanie przyklejane do kasku.
- Mocowanie przykręcane do krawędzi kasku.
- Kabel audio do podłączenia odtwarzacza muzycznego MP3/iPod
- Ładowarka z pojedynczym kablem USB dla wersji Single lub podwójnym w wersji Twin.

Specyfikacja techniczna

- Bluetooth wersja 3.0 (połączenie w/g protokołu A2DP).
- AGC automatyczna kontrola głośności przy wzroście hałasu zewnętrznego.
- VOX otwieranie połączenia głosem.
- Kontrola manualna telefonu, interkomu i wejścia przewodowego.
- Wodoodporny.
- Akumulator litowy zapewniający do 12 godzin połączeń
- Czas ładowania ok. 6 godzin.

Urządzenia łączące się przez Bluetooth

- ⊕ Drugi moduł BTX2 FM FM.
- ⊕ Telefon komórkowy (1 lub 2) z odtwarzaczem stereo MP3 (protokół A2DP), nawigacja satelitarna GPS
- ⊕ Radio PMR446 z wbudowanym lub zewnętrznym modułem Bluetooth.

Urządzenia podłączane przewodowo

- ⊕ Źródło muzyki stereo iPod/odtwarzacz MP3 (z opcjonalnym kablem).
- ⊕ Radiotelefon PMR446 (z opcjonalnym kablem)

Uwaga !

BTX2 FM wykonano jako urządzenie mogące być używane podczas deszczu. Pamiętaj jednak, że w trakcie opadów gumowe pokrywy niewykorzystanych gniazd na dolnej krawędzi muszą być szczelnie zamknięte

Ładowanie akumulatora

Przed pierwszym użyciem pozwól akumulatorowi BTX2 FM naładować się w pełni przez około 8 godz. Ładowarkę sieciową podłącza się do gniazda ładowania standardu mini USB znajdującego w dolnej części obudowy i chronionego gumową pokrywą. Ładowanie sygnalizowane jest miganiem diody na kolor czerwony, a zakończenie procesu ładowania zgaśnięciem czerwonej diody lub zapaleniem się na niebiesko (zależnie czy moduł był włączony w trakcie ładowania czy nie). Po pierwszym naładowaniu, kolejne cykle trwają zwykle około 6 godzin.

Uwaga!

Po każdorazowym wetknięciu/wyjęciu wtyku ładowarki z gniazda mini USB moduł BTX2 FM automatycznie wyłącza się, jeśli był uprzednio włączony.

Elementy modułu

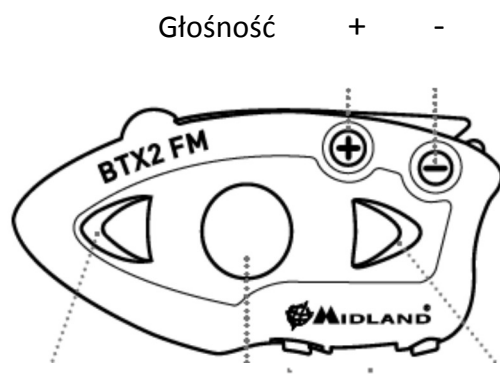

Przycisk przedni

Przycisk środkowy

Przycisk tylny

BTX2 FM posiada 5 sterujących przycisków na przedniej stronie obudowy. Trzy duże to przyciski wielofunkcyjne, a dwa mniejsze w górnej części służą do regulacji głośności.

Połączenia przewodowe

Gniazdo ładowania miniUSB.

Gniazdo głośników z mikrofonem do podłączenia zestawu dostarczanego w komplecie.

Gniazdo do podłączenia odtwarzacza MP3 lub radiotelefonu PMR446 albo radia CB Alan 42



Chcąc podnieść antenę delikatnie popchnij jej koniec do tyłu, a sprężyna otworzy ją dalej sama.

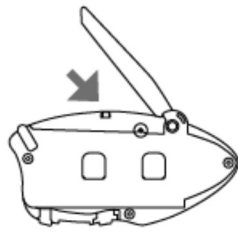

Podczas zamykania, gdy antena jest w końcowym położeniu popchnij ją lekko do przodu, aby zatrzasnęła się w pozycji zamkniętej.

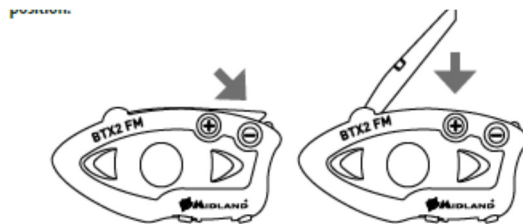

Elementy wyposażenia

Moduł BTX2 FM wyposażony jest w zestaw audio składający się z 2 płaskich głośników przygotowanych do wklejenia w kask i 2 mikrofonów do wyboru w zależności od rodzaju używanego kasku – otwarty/zamknięty (integralny). Mikrofon na wysięgniku przyklejanym do boku kasku obsługuje konstrukcje otwarte i z podnoszoną osłoną na szczękę. Mikrofon na przewodzie przykleja się na wysokości ust w kasku integralnym.



Głośniki ukryte są w kieszeniach z tkaniny z tylnej strony pokrytych rzepem. Do każdego głośnika dodane jest kółko z rzepa wyposażone z jednej strony w taśmę samoprzylepną. Kółko przykleja się do kasku, a do niego przyczepia głośnik.

Audio kit wpina się do największego, środkowego gniazda modułu.

Elementy mocujące

BTX2 FM posiada 2 elementy pozwalające przymocować moduł do kasku. Jeden to nieduża platforma przyklejana mocną taśmą dwustronnie klejącą do płaskiej powierzchni. Drugi to platforma z klamrą skręcaną śrubami, chwytającą za krawędź kasku. W zależności od możliwości i wygody użytkowania po założeniu jednego z mocowań moduł można bez problemu wsuwać i wysuwać, a łatwo dostępny zatrzask zabezpiecza przed przypadkowym wysunięciem.

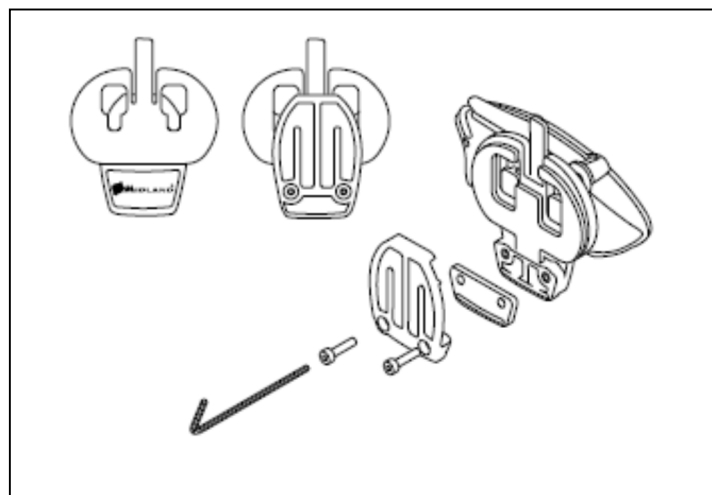
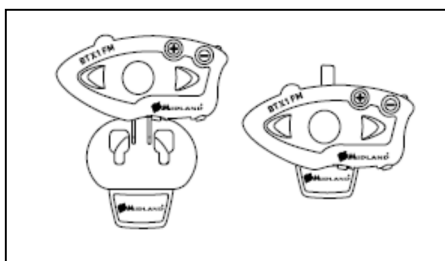
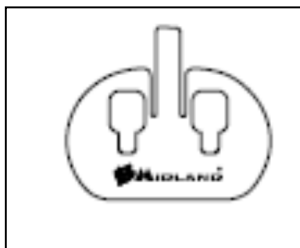

Włączanie

Wciśnij i przytrzymaj przez ok. 3 sekundy środkowy przycisk. Niebieska dioda zacznie migać, a w słuchawkach rozlegnie się dźwięk potwierdzający włączenie i angielski komunikat w jakim trybie pracuje urządzenie.

Wyłączanie

Wciśnij i przytrzymaj przez 3 sek. jednocześnie tylny i środkowy przycisk. Dioda mignie 3 razy na czerwono i urządzenie wyłączy się.

Tryby pracy

Urządzenie pracuje w jednym z trzech aktualnie wybranych trybów: **Interkom, Telefon, Radio FM**. W różnych trybach te same przyciski sterują innym funkcjami.

Zmiana trybu, potwierdzona głosowym komunikatem w języku angielskim, następuje przez dłuższe (3 sek.) przytrzymanie środkowego przycisku, gdy urządzenie jest włączone.

Jeżeli chcesz sprawdzić w jakim aktualnie jesteś trybie wciśnij jednocześnie oba przyciski regulacji głośności „+”, „-”, co wywoła głosowy komunikat.

Po włączeniu urządzenia domyślnym trybem jest Interkom, jeśli zostało sparowane z innym modułem. W przeciwnym wypadku BTX2 FM włącza się w trybie Telefon o ile zostało z nim sparowane. Przy braku jakichkolwiek parowań jako pierwszy i jedyny dostępny zgłosi się tryb Radio FM.

Maksymalny zasięg

W sprzyjających warunkach wynosi do 800 m, jeżeli obydwie anteny są podniesione, nie ma między nimi żadnych przeszkód, a korespondenci widzą się nawzajem.

Parowanie

BTX2 FM sprzedawane w zestawach Twin są już ze sobą sparowane.

Podstawowe parowanie BTX2 FM drugim takim samym urządzeniem lub innym zestawem do komunikacji interkomowej np. BTX1 FM, BT NextC odbywa się następująco:

1. Wyłącz urządzenie BTX2 FM.
2. Wciśnij i przytrzymaj środkowy przycisk przez ok. 7 sek. Czerwona dioda świeci się na stałe.
3. Przytrzymaj środkowy przycisk przez ok. 3 sek. Dioda miga na przemian czerwono i niebiesko.
4. Przeprowadź identyczną procedurę w drugim urządzeniu. Po chwili udane parowanie zostanie potwierdzone zapaleniem się przez sekundę niebieskiej diody, poczym urządzenie powróci do trybu parowania sygnalizowanego stałym świeceniem czerwonej diody.
5. Opuść tryb parowania przyciskając krótko 2 razy środkowy przycisk. Interkom jest gotowy do pracy.

Korzystanie z podstawowej konfiguracji interkomu

2 urządzenie są włączone, naładowane i prawidłowo sparowane. Odległość między nimi nie przekracza 800m.

Manualne otwarcie połączenia

Naciśnij środkowy przycisk na jednym z dwóch sparowanych urządzeń. Po kilku sekundach połączenie otwiera się, co sygnalizuje krótki dźwięk i pozostaje otwarte do czasu ponownego naciśnięcia środkowego przycisku.

Aktywacja połączenia głosem VOX

Funkcja aktywowania połączenia głosem VOX jest domyślnie włączona razem z możliwością sterowania manualnego. Wystarczy zacząć mówić do mikrofonu i po około sekundzie połączenie interkomowe będzie otwarte. Pozostanie aktywne jeszcze przez 40 sekund po zakończeniu rozmowy. Możesz je zamknąć szybciej naciskając środkowy przycisk.

VOX otwiera połączenie tylko z urządzeniem sparowanym pod środkowym przyciskiem.

Wyłączanie/włączanie funkcji VOX odbywa się przez wciśnięcie i przytrzymanie przez 7 sek. tylnego przycisku.

Regulacja głosu.

BTX2 FM wyposażony jest w automatyczną regulację poziomu dźwięku w zależności od natężenia hałasów otoczenia AGC. Jeżeli uważasz ją za niewystarczającą możesz regulować dźwięk przyciskami głośności „+” „-” , ale tylko w trakcie trwania połączenia głosowego.

Uwaga!

Przyciski „+” „-” nie mogą być używane do regulacji poziomu dźwięku ze źródła podłączonego przewodowo np. odtwarzacza MP3.

Zgodność z innymi interkomami Midland.

BTX2 FM komunikuje się z BTNext C i BTX1 FM.

BT X2FM może współpracować ze starszymi modelami Midland BT czyli BT1, BT2, BT Next, o ile mają uaktualnione oprogramowanie do wersji z roku 2014.

Parowanie BTX2 FM z większą ilością interkomów

BTX2 FM może być sparowany maksymalnie z trzema innymi urządzeniami interkomowymi Bluetooth (2 Midlanda i 1 w trybie Talk2All innego producenta lub również Midland). Do parowania z urządzeniami Midlanda służą przyciski środkowy i tylny, a przedni do trybu Talk2All.

Przyciski pod którymi sparujesz konkretnych rozmówców są również używane do otwierania/zamykania połączeń z nimi. Możesz np. sparować pasażera pod środkowym, a kierowcę drugiego motocykla pod tylnym przyciskiem jak na poniższym rysunku.

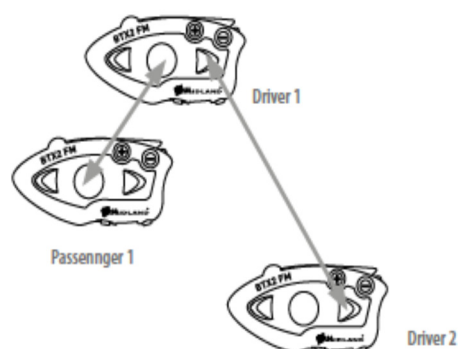

Parowanie przebiega wg standardowego schematu:

1. Wyłącz urządzenie BTX2 FM.
2. Wciśnij i przytrzymaj środkowy przycisk przez ok. 7 sek. Czerwona dioda świeci się na stałe.
3. Przytrzymaj środkowy lub tylny przycisk przez ok. 3 sek. Dioda miga na przemian czerwono i niebiesko.
4. Przeprowadź identyczną procedurę w drugim urządzeniu. Po chwili udane parowanie zostanie potwierdzone zapaleniem się przez sekundę niebieskiej diody, po czym urządzenie powróci do trybu parowania sygnalizowanego stałym świeceniem czerwonej diody.
5. Opuść tryb parowania przyciskając krótko 2 razy środkowy przycisk. Interkom jest gotowy do pracy

Kanał zajęty

Jeżeli otwierasz połączenie interkomowe z kimś kto już prowadzi rozmowę z innym korespondentem lub jest w trakcie rozmowy telefonicznej usłyszysz podwójny dźwięk oznaczający zajętą linię. Osoba, z którą chcesz nawiązać łączność otrzyma w tym momencie głosową informację w języku angielskim, z numerem przycisku spod którego przyszła próba otwarcia połączenia.

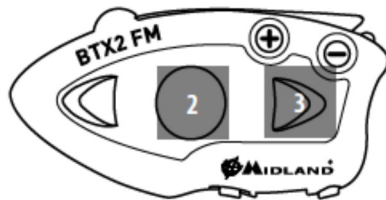

Talk2All Uniwersalny interkom

Funkcja Talk to All pozwala sparować BTX2 FM z interkomami innych producentów.

Parowanie z interkomami innych producentów

Proces parowania przebiega następująco:

- Wprowadź BTX2 FM w tryb parowania – przy wyłączonym urządzeniu wciśnij okrągły środkowy przycisk i trzymaj wciśnięty przez ok. 7 sek. Dioda zacznie świecić ciągłym czerwonym światłem. Puść przycisk.
- Teraz wciśnij trójkątny przycisk przedni i trzymaj wciśnięty przez 3 sek. Dioda zmieni sygnalizację i z ciągłego czerwonego przejdzie do migania na przemian niebieski/czerwony. Puść przycisk. Midland BTX2 FM przez minutę jest gotowy do parowania z innym interkomem.

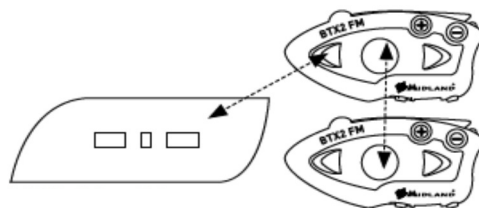

interkom innego producenta

- W interkomie innego producenta (nie Midland) uruchom procedurę parowania z telefonem.

- Po udanym sparowaniu dioda BTX2 FM przestanie migać w dwóch kolorach i przejdzie w tryb powolnego pulsowania na niebiesko.

Pamiętaj! Podczas sparowania obydwa urządzenia powinny znajdować się blisko siebie, a pozostały w pobliżu sprzęt zawierający Bluetooth - wyłączony. Po sparowaniu, interkom innego producenta nie może być połączony z telefonem, bo kanał telefoniczny został już wykorzystany i urządzenie traktuje BTX2 FM jak telefon.

Otwarcie połączenia interkomowego przebiega następująco:

Obydwa urządzenia są włączone. W Midlandzie BTX2 FM wciśnij przycisk przedni pod którym został sparowany interkom innego producenta.

W interkomie innego producenta wciśnij przycisk wybierania ostatniego numeru telefonu. Możliwe, że w niektórych modelach, ten przycisk będzie trzeba wcisnąć dwukrotnie.

Parowanie z innymi urządzeniami Bluetooth

BTX2 FM można sparować z telefonem komórkowym, nawigacją GPS, radiotelefonem PMR-446 lub CB z wbudowanym lub zewnętrznym modulem Bluetooth. Do parowania z wymienionymi urządzeniami używamy przycisków głośność „+” lub głośność „-”

- Parowanie z użyciem przycisku głośność+ : telefon komórkowy, telefon z funkcją odtwarzania muzyki (protokół stereo A2DP) albo nawigacja z tym protokołem. Urządzenia tu sparowane mają najwyższy priorytet i ich transmisje będą przerywać pozostałe rodzaje komunikacji (interkom, radio, MP3).

Telefon (A2DB Stereo) GPS (A2DB Stereo) Przystawka Bluetooth (A2DB Stereo)	Telefon (HFP mono) GPS (mono) Radiotelefon PMR446
--	---



- Parowanie z użyciem przycisku głośność „-”: drugi telefon mono z protokołem obsługi zestawu głośnomówiącego, nawigacja GPS z dźwiękiem mono.

Pamiętaj: Jeżeli sparowano jakieś urządzeniem pod przyciskiem głośności aktywny jest tryb Phone. Urządzenia ze stereofonicznym protokołem dźwięku A2DP można parować tylko pod przyciskiem głośność +. Drugi telefon sparowany pod głośność „-” działa tylko w trybie mono jak przy współpracy z zestawem głośnomówiącym.

Funkcja komunikatów w tle (background)

Istnieje możliwość takiego skonfigurowania BTX2 FM, żeby informacje głosowe z urządzenia sparowanego pod głośność „-” były zawsze słyszalne i jednocześnie nie przerywały innych połączeń

np. interkomowego. Tę konfigurację nazywamy aktywną funkcją komunikatów w tle. Włącza się ją przytrzymując dłużej przycisk głośność „-”. Komunikat głosowy „background on” w słuchawkach potwierdzi włączenie. Ponowne wciśnięcie i przytrzymanie przycisku głośność „-” wyłącza tę funkcję, co potwierdza „background disable” słyszane w słuchawkach.

Domyślnie ta f-cja jest wyłączona.

Uwaga: Nie możemy zagwarantować poprawnego działania tej f-cji, gdyż ma na nią wpływ urządzenie sparowane z Midlandem

Parowanie z telefonem

BTX2 FM potrafi obsługiwać 2 telefony, które parujemy używając przycisku głośność „+” dla urządzenia ze stereofonicznym protokołem dźwięku A2DP i „-”. Chcąc używać jednocześnie telefonu i nawigacji można sparować najpierw telefon z nawigacją, a dopiero potem nawigację z BTX1 FM (nie wszystkie modele nawigacji oferują możliwość sterowania telefonem).

Po sparowaniu choć jednego telefonu tryb Phone staje się aktywny i możliwy do wyboru.

Przychodząca rozmowa ma najwyższy priorytet i przerywa komunikację interkomowi lub słuchanie radia FM. Jeżeli podczas rozmowy telefonicznej drugi telefon zaczyna dzwonić w słuchawkach rozlega się sygnał powiadomienia, co daje możliwość zakończenia pierwszej rozmowy i podjęcia następnej.

Procedura parowania z telefonem przebiega następująco:

1. Wyłącz urządzenie.
2. Wciśnij środkowy przycisk BTX2 FM i trzymaj wciśnięty przez 7 sek., aż dioda zacznie świecić ciągłym czerwonym światłem.
3. Teraz wciśnij przez 3 sek. przycisk głośność+ lub - (naprzemienne czerwono-niebieskie miganie diody).
4. Uruchom w telefonie procedurę wyszukiwania urządzeń Bluetooth.
5. Po kilku sekundach urządzenie zidentyfikuje się jako Midland BTX2 FM. Dalej postępuj zgodnie z procedurą parowania właściwą dla twojego modelu telefonu. Jeżeli pojawi się żądanie kodu PIN wprowadź „0000” (cztery zera).
6. Po udanym zakończeniu procedury dioda zaświeci przez sekundę na niebiesko i urządzenie wyjdzie z trybu parowania (dioda miga na niebiesko)

Teraz aktywny jest tryb „Phone”, w którym można rozmawiać przez telefon i słuchać muzyki stereo z odtwarzacza telefonu sparowanego z użyciem przycisku głośność +.

BTX2 FM obsługuje protokół stereofoniczny A2DP komunikatów nawigacji i aplikacji smartphonów sparowanych wyłącznie z użyciem przycisku głośność +. Będą one przerywały inne rodzaje aktywności komunikacyjnej jak interkom i radio FM.

Używanie telefonu

Korzystanie z prawidłowo sparowanego telefonu wymaga przejścia w tryb Phone. Naciskaj środkowy przycisk do momentu aż powiadomienie głosowe wypowie „phone”. Teraz przyciski sterują telefonem.

Odbieranie połączenia przychodzącego.

Możesz odebrać telefon manualnie lub głosowo, jeżeli twój model oferuje taką możliwość.

Głosowo

Po prostu zacznij mówić, a połączenie zostanie odebrane.

Manualnie

Naciśnij krótko przedni przycisk.

Odrzucenie połączenia

Jeżeli nie chcesz odebrać telefonu poczekaj aż przestanie dzwonić, albo wciśnij na kilka sekund przedni przycisk (usłyszysz dźwięk oznaczający odrzucenie połączenia).

Nawiązywanie połączenia

Jest kilka możliwości nawiązania połączenia.

Wybierz numer z klawiatury telefonu lub menu kontaktów.

Jeżeli chcesz powtórzyć ostatnio wybierany numer (redial) wciśnij przez 3 sek. przedni przycisk jeśli korzystasz z telefonu sparowanego pod głośność „+” lub tylny przycisk, jeżeli korzystasz z telefonu sparowanego pod głośność „-”(w obu wypadkach usłyszysz potwierdzający dźwięk).

Jeżeli twój telefon obsługuje głosowe wybieranie numerów wciśnij krótko przedni przycisk i wypowiedz nazwę kontaktu dla telefonu sparowanego pod głośność „+” lub wciśnij krótko tylny przycisk i wypowiedz nazwę kontaktu dla telefonu sparowanego pod głośność „-”.

Pamiętaj, że telefon ma najwyższy priorytet i przerywa inne transmisje, które są wznawiane po zakończeniu rozmowy.

Kończenie połączenia

- Poczekaj aż twój rozmówca się rozłączy
- Naciśnij krótko przedni przycisk
- Naciśnij w telefonie przycisk kończenia rozmowy

Używanie odtwarzacza MP3 wbudowanego w telefon

BTX2 FM obsługuje 2 protokoły transmisji Bluetooth A2DP i AVRCP najczęściej stosowane w telefonicznych odtwarzaczach MP3, pozwalające nie tylko na słuchanie muzyki stereo, ale również na zdalne sterowanie funkcjami odtwarzacza telefonu sparowanego pod przyciskiem głośność „+”.

Sterowanie za pomocą 3 przycisków jest intuicyjnie proste

- Środkowy przycisk odpowiada za funkcje START/PAUZA
- Przedni za przewijanie utworów w przód
- Tylny za przewijanie utworów do tyłu

Sterowanie odtwarzaczem możliwe jest tylko wtedy, gdy BTX2 FM jest w trybie phone.

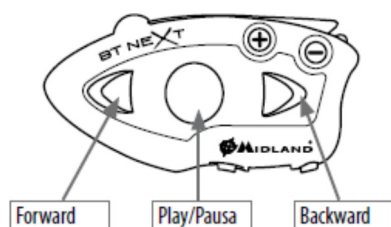

TRYB PHONE

Tryb	Przycisk przedni gdy telefon sparowany pod głośność „+”	Przycisk środkowy	Przycisk tylny gdy telefon sparowany pod głośność „-”
Phone	Krótkie wciśnięcie: wybieranie głosowe/odbieranie lub kończenie połączenia Długie wciśnięcie: wybieranie ostatniego numeru/odrzucając połączenia	Długie wciśnięcie: zmiana trybu	Krótkie wciśnięcie: wybieranie głosowe/odbieranie lub kończenie połączenia Długie wciśnięcie: wybieranie ostatniego numeru/odrzucając połączenia
Phone {muzyka z telefonu sparowanego pod Vol, „+”}	Krótkie wciśnięcie: przewijanie do przodu	Krótkie wciśnięcie: start/pauza Długie wciśnięcie: Zmiana trybu	Krótkie wciśnięcie: przewijanie do tyłu

Parowanie BTX2 FM z nawigacją GPS

Generalnie BTX2 FM działa z motocyklowymi nawigacjami Bluetooth obsługującymi bezprzewodowe zestawy słuchawkowe.

Procedura parowania wygląda identycznie jak dla telefonu:

1. Wyłącz urządzenie.
2. Wciśnij środkowy przycisk BTX2 FM i trzymaj wciśnięty przez 7 sek., aż dioda zacznie świecić ciągłym czerwonym światłem.
3. Teraz wciśnij przez 3 sek. przycisk głośność+ lub - (naprzemienne czerwono-niebieskie miganie diody).
4. Uruchom w nawigacji procedurę wyszukiwania urządzeń Bluetooth.
5. Po kilku sekundach urządzenie zidentyfikuje się jako Midland BTX2 FM. Dalej postępuj zgodnie z procedurą parowania właściwą dla twojego modelu. Jeżeli pojawi się żądanie kodu PIN wprowadź „0000” (cztery zera).
6. Po udanym zakończeniu procedury dioda zaświeci przez sekundę na niebiesko i urządzenie wyjdzie z trybu parowania (dioda miga na niebiesko)

Komunikaty nawigacji słyszane w tle

Można skonfigurować połączenie tak, aby komunikaty nawigacji słyszalne były zawsze w tle innych trwających łączności. Nawigacja powinna być sparowana pod przyciskiem głośność „-” , funkcja background - aktywna.

Uwaga: Nie możemy zagwarantować poprawnego działania tej f-cji, gdyż ma na nią wpływ urządzenie innego producenta sparowane z Midlandem

Obsługa stereofonicznych komunikatów nawigacji

BTX2 FM potrafi obsługiwać stereofoniczne komunikaty nawigacji bądź smartphona zgodne z protokołem A2DP, pod warunkiem, że urządzenie oferujące taką emisję sparowano pod przyciskiem

głośność „+”. Należy pamiętać, że urządzenia sparowane pod głośność „+” mają domyślnie najwyższy priorytet i ich komunikaty przerywają wszystkie inne rodzaje połączeń takich jak interkom i radio FM. Zmiana priorytetów możliwa jest dopiero za pomocą opcjonalnego oprogramowania BT Updater, po połączeniu BTX2 FM z komputerem.

Radio FM

Słuchanie wbudowanego radia FM wymaga wprowadzenia modułu BTX2 FM w odpowiedni tryb. Przy włączonym urządzeniu wciskaj przez 3 sek. środkowy przycisk, aż usłyszysz komunikat „ FM radio”.

Funkcje przycisków w tym trybie opisuje poniższa tabela.

Przycisk Przedni	Przycisk Środkowy	Przycisk Tylny
Długie naciśnięcie – przeszukiwanie zapamiętanych stacji	Długie naciśnięcie – zmiana trybu na Interkom lub Telefon	Długie naciśnięcie – przeszukiwanie zapamiętanych stacji
Krótkie naciśnięcie – przeszukiwanie pasma FM	Krótkie naciśnięcie – włącz/wyłącz	Krótkie naciśnięcie – przeszukiwanie pasma FM

Krótkie naciśnięcie skrajnych, dużych przycisków włącza przeszukiwanie pasma. Po znalezieniu wystarczająco silnej stacji przeszukiwanie zostaje zatrzymane. Zapamiętanie stacji odbywa się przez jednoczesne naciśnięcie i przytrzymanie przez 3 sek. przycisków Tylnego i Przedniego. Pojedynczy dźwięk potwierdzi udaną procedurę. Możesz zapamiętać do 6 stacji. Gdy wszystkie adresy pamięci są już zajęte, każda następną zapamiętana stacja będzie kasować ostatnio używaną. Długie przytrzymanie jednego ze skrajnych, dużych przycisków uruchamia przeszukiwanie tylko już zapamiętanych stacji. W słuchawkach rozlega się głosowe powiadomienie w języku angielskim o numerze adresu pamięci stacji, której właśnie słuchasz. Podwójny dźwięk informuje o dotarciu do ostatniej, bądź pierwszej z zapamiętanych stacji.

Radio posiada system RDS, który wybiera najsilniejszy nadajnik danej rozgłośni. RDS jest domyślnie wyłączony. Włączanie/wyłączanie odbywa się przez jednoczesne wciśnięcie i przytrzymanie przez 3 sek. przycisków regulacji głośności „+” „-”. Komunikat głosowy informuje o statusie RDS.

Radio FM używane z interkomem

Kiedy jesteś w trybie radio FM możesz z korzystać interkomu tylko w trybie VOX do komunikacji z korespondentem sparowanym pod środkowym przyciskiem.

Włączanie/wyłączanie radia FM na stałe

Domyślnie radio FM jest zawsze włączone i wybierając tryb radio FM możesz go słuchać.

Wyłączanie radia przebiega następująco:

Wciśnij i przytrzymaj przez 7 sek. przedni przycisk. Komunikat „FM radio disabled” potwierdzi wyłączenie. Włączenie odbywa się w ten sam sposób.

Parowanie radia PMR-446 ze zintegrowanym lub zewnętrznym modułem Bluetooth

Radiotelefon PMR-446 wyposażony w moduł Bluetooth może być sparowany pod przyciskiem głośność „+” lub „-”. Jeżeli sparujesz go pod głośność „-” i włączysz funkcję background czyli komunikatów w tle, transmisja PMR-446 będzie słyszalna równolegle z łącznością interkomową.

Procedura parowania przebiega następująco:

1. Wyłącz urządzenie.

2. Wciśnij środkowy przycisk BTX2 FM i trzymaj wciśnięty przez 7 sek., aż dioda zacznie świecić ciągłym czerwonym światłem.
3. Teraz wciśnij przez 3 sek. przycisk głośność „+” lub „-“ (naprzemienne czerwono-niebieskie miganie diody).
4. Uruchom procedurę parowania w radiotelefonie PMR-446.
5. Po udanym zakończeniu procedury dioda zaświeci przez sekundę na niebiesko i zmieni kolor na czerwony. Teraz możesz wyjść z trybu parowania przez podwójne naciśnięcie środkowego przycisku lub parować kolejne urządzenie używając innego przycisku niż poprzednio.

Uwaga, jeśli parujesz Midlanda G8BT, po zakończeniu procedury w BTX2 FM (migająca na niebiesko dioda) należy w poniższy sposób aktywować połączenie Bluetooth:

- Wyłącz radiotelefon
- Włącz radiotelefon Midland G8BT i naciśnij przez 3 sek. przycisk BT
- Naciśnij przycisk tylny aby aktywować audio G8BT

Dla słuchania radiotelefonu w czasie trwania innych połączeń konieczna jest aktywacja f-cji background

Korzystanie z wejścia przewodowego audio

Midland BTX2 FM jest wyposażony w gniazdo AUX służące do przewodowego podłączenia zewnętrznego źródła dźwięku np. iPod, MP3 lub radiotelefonu PMR bądź CB.

Słuchanie muzyki

Odtwarzacz muzyczny należy połączyć z gniazdem opcjonalnym kablem AUX.

Po ustawieniu komfortowego poziomu głośności w odtwarzaczu muzycznym, dźwięk jest dalej regulowany automatycznym systemem AGC, który zmienia głośność w zależności od poziomu szumów otoczenia np. przy wzroście prędkości jazdy. Jeżeli automatyczny zakres regulacji okazuje się niewystarczający można skorzystać z przycisków głośność- i głośność +.

Uwaga, unikaj wybierania maksymalnego poziomu głośności odtwarzacza. Zwykle satysfakcjonującym poziomem jest ok. 70% maksymalnego.

Proponujemy przeprowadzenie kilku prób podczas jazdy dla wybrania optymalnej siły głosu.

Aktywacja/Deaktywacja wejścia przewodowego.

Jeżeli uznasz to za potrzebne możesz włączać/wyłączać wejście przewodowe. Wciśnij jednocześnie i długo przytrzymaj przyciski Przedni i Środkowy. Pojedynczy sygnał oznacza włączenie, a podwójny wyłączenie.

Używanie radiotelefonu podłączonego przewodowo

Do przewodowego połączenia gniazda AUX w Midlandzie BTX2 FM z radiotelefonem PMR-446 lub CB potrzebny jest specjalny kabel z wtykiem 2,5mm sprzedawany oddzielnie.

W niektórych radiotelefonach innych producentów, mimo kompatybilności złączy występuje różnica w połączeniach elektrycznych.

Sterowane nadawanie/odbiór odbywa się za pomocą wodoodpornego przycisku montowanego na kierownicy (będącego częścią opcjonalnego okablowania). Pamiętaj, że łączność radiowa odbywa się w trybie simpleks czyli nie można mówić i słuchać w tym samym momencie. Ustaw komfortowy

poziom odsłuchu w normalnych warunkach, pamiętając, że system AGC zadba o dalszą automatyczną kontrolę poziomu.

Zauważ, że jeśli masz aktywny interkom w trybie VOX twoje wypowiedzi transmitowane przez radio będą słyszalne również via Bluetooth dla korespondenta sparowanego pod środkowym przyciskiem. Dla uniknięcia efektu podwójnej transmisji możesz wyłączyć VOX lub parować korespondentów z pominięciem środkowego przycisku, czyli pod przednim lub tylnym.

Pamiętaj również, że przy wyłączonym trybie VOX przychodzące połączenia telefoniczne możesz odbierać tylko używając przedniego przycisku.

Ustawienia i konfiguracje specjalne

Resetowanie wszystkich sparowanych urządzeń

Czasami zachodzi potrzeba skasowania wszystkich aktualnie funkcjonujących parowań.

Procedura przebiega następująco:

1. Wyłącz urządzenie.
2. Wciśnij środkowy przycisk BTX2 FM i trzymaj wciśnięty przez 7 sek., aż dioda zacznie świecić ciągłym czerwonym światłem.
3. Teraz jednocześnie wciśnij i przytrzymaj przez 3 sek. przycisk głośność – i głośność +. Dioda przez sekundę zaświeci na niebiesko i powróci do ciągłego świecenia na czerwono.
4. Wyjdź z trybu parowania przez podwójne naciśnięcie środkowego przycisku.

Wszystkie zapamiętane parowania zostały skasowane i możesz rozpoczynać procedurę parowań od nowa.

Przywracanie ustawień fabrycznych

Jeżeli oprócz skasowania parowań chcesz zresetować wprowadzone zmiany konfiguracji należy przeprowadzić procedurę przywracania ustawień fabrycznych.

1. Wyłącz urządzenie.
2. Wciśnij środkowy przycisk BTX2 FM i trzymaj wciśnięty przez 7 sek., aż dioda zacznie świecić ciągłym czerwonym światłem.
3. Teraz jednocześnie wciśnij i przytrzymaj przez 3 sek. wszystkie 3 główne przyciski BTX2 FM tj. przycisk tylny, środkowy i przedni. Dioda przez sekundę zaświeci na niebiesko i powróci do ciągłego świecenia na czerwono
4. Wyjdź z trybu parowania przez podwójne naciśnięcie środkowego przycisku.

Ustawianie/wyłączanie funkcji VOX (interkom, telefon)

Łączność interkomowa i odbieranie telefonu mogą być zarządzane manualnie lub automatycznie sterowane głosem – VOX. Aktywacja nadawania w trybie VOX następuje po przekroczeniu pewnego poziomu dźwięku w pobliżu mikrofonu, więc prędkość, rodzaj motocykla i hełmu ma wpływ na ten proces. Dla osiągnięcia optymalnych rezultatów masz do wyboru cztery stopnie czułości mikrofonu: wysoki, średni, niski i bardzo niski.

Wysoka czułość VOX nadaje się tylko do motocykli z dobrą ochroną przed wiatrem i skuterów oraz kasków zamkniętych.

Niska czułość VOX to rozwiązanie dla hałaśliwych i szybkich maszyn oraz konstrukcji typu naked bike. Domyślnie zestaw działa z niską czułością.

Możliwe jest zupełnie wyłączenie VOX i odbieranie telefonów oraz aktywacja interkomu tylko ręcznie.

Procedura regulacji/wyłączenia VOX przebiega następująco

1. Wyłącz urządzenie.

2. Wciśnij środkowy przycisk BTX2 FM i trzymaj wciśnięty przez 7 sek., aż dioda zacznie świecić ciągłym czerwonym światłem.
3. Naciśnij tylny przycisk tylny - dioda zaświeci ciągłym niebieskim światłem.
4. Teraz przyciskami głośność - i głośność + możesz regulować czułość układu VOX lub go wyłączyć. Każde naciśnięcie będzie potwierdzone czerwonym błysnięciem diody. Dioda nie błyska jeżeli osiągnąłeś górny lub dolny kres regulacji.
5. Naciśnij jeszcze raz przycisk tylny. Dioda błysnie kilka razy aby poinformować cie o wybranym poziomie czułości wg następującego schematu:
 - 1 błysk: VOX wyłączony.
 - 2 błyski: czułość bardzo niska.
 - 3 błyski: czułość niska.
 - 4 błyski: czułość średnia.
 - 5 błysków: czułość wysoka.
6. Możesz zmienić czułość powtarzając procedurę od pkt.1 lub opuścić tryb parowania przez dwukrotne wciśnięcie środkowego przycisku.

Połączenie przewodowe zawsze słyszalne w tle

Ta konfiguracja umożliwia słuchanie połączenia przewodowego przy aktywnej transmisji interkomowej lub trwającym połączeniu telefonicznym. Ta funkcja jest szczególnie użyteczna przy współpracy z radiotelefonem PMR-446/CB.

Domyślnie (fabrycznie) jest ona włączona.

Wyłączenie wymaga przeprowadzenia poniższej procedury:

1. Wyłącz urządzenie.
2. Wciśnij środkowy przycisk BTX2 FM i trzymaj wciśnięty przez 7 sek., aż dioda zacznie świecić ciągłym czerwonym światłem.
3. Teraz jednocześnie wciśnij i przytrzymaj przez 3 sek. przyciski przedni i środkowy. Dioda błysnie 2 razy na niebiesko.
4. Wyjdź z trybu parowania przez podwójne naciśnięcie środkowego przycisku lub parować kolejne urządzenie używając innego przycisku niż poprzednio.

Włączenie przebiega identycznie, z tym że dioda błyska jeden raz.

Uaktualnianie oprogramowania i modyfikacja konfiguracji

Możliwe jest uaktualnianie oprogramowania i modyfikacje ustawień przez komputer PC z użyciem kabla USB. Na stronie www.midlandradio.eu znajduje się oprogramowanie do komputera i ewentualne uaktualnienia oprogramowania.

Uwaga ! Nie łącz BTX2 FM z komputerem zanim nie ściągniesz i nie zainstalujesz właściwego oprogramowania.

Bezpieczeństwo

Pamiętaj, że używanie BTX2 FM może ograniczyć słyszalność dźwięków płynących z otoczenia.

Słuchanie muzyki z maksymalnym poziomem głośności oprócz chwilowej adaptacji uniemożliwiającej słyszenie cichych dźwięków może prowadzić do trwałego uszkodzenia słuchu.

Certyfikacja

BTX2 FM posiada Certyfikat CE zgodnie z Dyrektywą RTTE 99/5/EC i można go używać w całej Europie.

Dokonywanie jakichkolwiek modyfikacji przed użytkownika jest surowo zabronione i producent nie ponosi żadnej odpowiedzialności za szkody wynikające z nieautoryzowanej ingerencji w sprzęt.

Więcej informacji na stronie www.alan.pl , www.cte.it

